

## 6장 목차

주행 중 경고.....	6-2	견인 트럭으로 견인 시.....	6-22
비상경고등 .....	6-2	탈부착 견인 후크(앞) .....	6-22
주행 중 고장이 나면.....	6-2	견인차가 아닌 일반차량으로의 견인시 .....	6-23
교차로/건널목에서 시동이 꺼진 경우.....	6-2	사고 및 차량 화재 시 응급조치.....	6-26
주행 중 펑크가 나면 .....	6-2	사고 발생 시.....	6-26
주행 중 시동이 꺼진 경우.....	6-3	차량 화재 시.....	6-26
브레이크 제동력이 좋지 않을 경우 .....	6-3	폭설 시 행동요령.....	6-27
노상에서 주행 중 고장이 난 경우.....	6-3		
고장 자동차 정지표지판(안전삼각대) .....	6-4		
엔진시동이 안걸릴 때 .....	6-5		
시동모터가 회전하지 않을때.....	6-5		
시동모터는 회전하나 시동이 걸리지 않을때 .....	6-5		
비상 시동 .....	6-5		
배터리 방전 시 점프 스타트 요령.....	6-5		
밀기 시동.....	6-6		
엔진 오버히트(과열 시).....	6-6		
타이어 공기압 감지 시스템(TPMS) .....	6-8		
저압 타이어를 감지하였을 때.....	6-9		
타이어 공기압 감지 시스템에 이상이 있을 경우 .....	6-10		
타이어를 교체할 때 .....	6-11		
타이어 펑크 시의 조치 .....	6-12		
타이어 임시 수리 장치(TMK) .....	6-12		
차량 견인 .....	6-22		

주행 중 경고

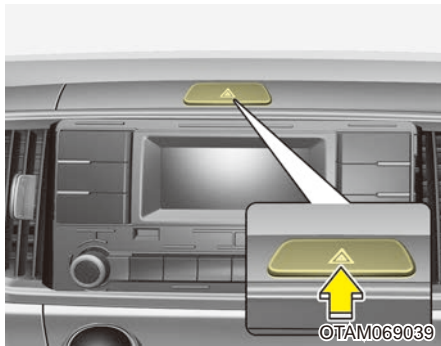

■ 비상경고등

차량의 고장, 예기치 못한 상황 등의 비상시 경고등을 작동시켜 주위 차량에게 비상상황을 알려 사고를 방지하기 위해 사용합니다.

비상경고등은 시동상태와 상관없이 작동하며, 모든 방향지시등이 일제히 깜빡입니다.

비상경고등이 깜빡이는 동안 방향지시등은 작동하지 않습니다.

! 주의

배터리의 방전과 다른 차량 운전자의 혼동을 방지하기 위하여 필요 시에만 사용하십시오.

주행 중 고장이 나면

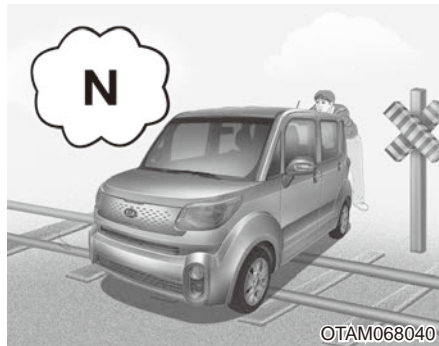

■ 교차로/건널목에서 시동이 꺼진 경우

교차로나 건널목의 한 가운데에서 시동이 꺼졌을 때는 변속레버를 「N」(중립)에 위치시킨 후 주위의 가까운 사람들에게 도움을 받아 차를 밀어내어 안전한 장소까지 이동시키십시오.

! 경고

긴급할 때는 열차에 알려 사고를 방지하십시오.

■ 주행 중 펑크가 나면

- 주행 중 펑크가 나면 비상경고등을 켜 후 스티어링 휠을 꼭 잡고 차를 도로 가장자리로 안전하게 이동시키십시오. 이때 차량의 속도를 낮추기 위해서 브레이크 페달보다는 엔진 브레이크를 이용하십시오. 속도가 떨어지면 가볍게 브레이크 페달을 밟아 정지하십시오.
- 차량에서 내릴 때는 주변 차량 통행에 주의하십시오.
- 가능한 경사가 없는 평평한 장소에 정차시킨 후 타이어 교체가 가능하다면, 「타이어 펑크시의 조치」 내용을 참고하여 타이어를 교체하십시오.
- 직접 교체가 어려울 경우 가까운 자사 직영 서비스센터 또는 서비스협력사에 연락하여 조치를 받으십시오.
- 주차 브레이크를 확실히 걸고 동시에 펑크난 타이어의 대각에 고임목을 괴십시오.



OBH068022

■ 주행 중 시동이 꺼진 경우

- 적절한 조치를 하여 차를 안전한 곳으로 이동 시키십시오. 브레이크 작동 상태가 나빠지므로 평상시보다 브레이크 페달을 세게 밟으십시오.
- 파워 스티어링 장치가 작동하지 않아 스티어링 휠(조향 핸들)조작이 상당히 무거우므로 평소 보다 세게 조작하십시오.

■ 브레이크 제동력이 좋지 않을 경우

- 브레이크 제동력이 좋지 않을 때는 브레이크 페달을 완전히 밟고, 엔진 브레이크(기어 저단 변속)와 주차 브레이크를 함께 사용하여 속도를 줄여 안전한 장소에 정차하십시오.
- 정차 후 가까운 자사 직영 서비스센터 또는 서비스협력사에 연락하십시오.

**경 고**

브레이크 효과가 떨어지고 있는 상태에서 의 주행은 위험하므로 절대로 운전하지 마십시오.

■ 노상에서 주행 중 고장이 난 경우

- 운전 중 노상에서 고장이 발생했을 때는 도로 변에 차를 정지시키고 비상경고등을 켜서 제2의 사고를 방지하십시오.
- 고속도로나 자동차 전용 도로에서는 차량 후방에 고장차량을 확인할 수 있는 고장 자동차 정지표지판(안전삼각대)을 설치하도록 되어 있습니다.

**경 고**

터널에서의 정차는 매우 위험하므로 터널을 벗어나서 정차하십시오.

- 고장부위를 점검하여 수리 가능할 때는 타 차량 통행에 주의하여 작업하십시오.  
수리 불가능 시는 가까운 자사 직영 서비스센터 또는 서비스협력사에 연락하십시오.

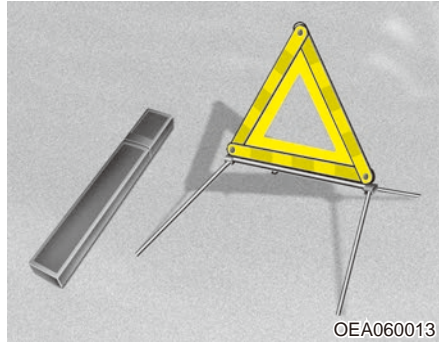

### ■ 고장 자동차 정지표지판(안전삼각대)

#### ▶ 사용 방법

- 차량 출고시 본 취급설명서와 함께 키트 박스에 넣어져 지급된 고장 자동차 정지표지판(안전삼각대)을 항상 즉시 사용할 수 있는 위치(화물칸 안쪽 또는 고객이 원하는 위치)에 보관하십시오.
- 도로 교통법에서 규정하고 있는 고장 자동차 정지표지판(안전삼각대)은 주행전에 반드시 휴대 여부 및 위치를 확인하십시오.

#### ▶ 설치 방법

케이스에서 안전삼각대를 꺼내 좌/우 날개를 올려 삼각형으로 맞추어 서로 교차되게 연결 후에 고정시키십시오.

고장 자동차 정지표지판(안전삼각대) 하단에 위치한 네 개의 다리를 좌/우로 펼쳐 넘어지지 않도록 하여 차량 후방에서 접근하는 자동차의 운전자가 고장 차량을 확인할 수 있는 위치에 설치하십시오.



### 주 의

고장 자동차 정지표지판(안전삼각대)을 설치하고자 할 경우 통행 차량에 주의하여 안전하게 설치하십시오.

### 엔진시동이 안걸릴 때

#### ■ 시동모터가 회전하지 않을때

배터리의 방전 상태, 배터리 단자의 연결 상태를 점검하십시오.

변속레버가 「P」(주차) 또는 「N」(중립) 위치에서만 시동이 걸리므로 다른 위치에 있지 않은지 점검하십시오.

#### ■ 시동모터는 회전하나 시동이 걸리지 않을때

연료량을 점검하십시오.

※ 계속해서 시동이 걸리지 않을 때는 긴급 봉사반을 불러 응급조치를 받으십시오. (책자 뒷부분의 「서비스 이용안내」편을 참조하십시오.)

### 비상 시동

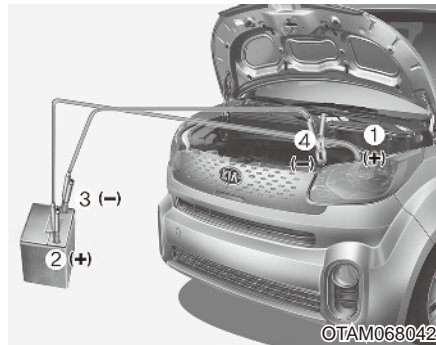

#### ■ 배터리 방전 시 점프 스타트 요령

### 경 고

- 점프 스타트 중에 점프 케이블의 양극 (+)과 음극(-)이 서로 닿지 않도록 하십시오. 서로 닿을 경우, 불꽃이 튀어 위험하거나 전기장치의 손상을 줄 수 있습니다.
- 배터리가 작동되는 동안에는 불꽃에 의해 폭발할 수 있는 가스가 발생하므로 배터리로부터 불꽃을 멀리 하십시오.

(계속)

(계속)

- 방전된 배터리가 얼었거나 배터리액의 양이 적으면 점프 스타트 시 배터리의 파열 및 폭발의 위험이 있습니다.
- 엔진룸 점프 스타트 단자로 점프 스타트가 불가하여 보조 배터리와 방전된 배터리를 점프 케이블로 연결할 때는 방전된 배터리의 음극(-) 단자를 직접 연결하지 마시고 배터리로부터 멀리 떨어진 견고한 금속에 접지 하십시오. 직접 연결시 폭발의 위험이 있습니다.
- 배터리에는 부식력이 강한 묽은 황산액이 있으므로 배터리액이 신체나 옷, 차체에 묻지 않도록 주의하고, 신체나 눈에 묻었으면 즉시 그 부위를 깨끗한 물로 약 15분 정도 씻어낸 후 전문의사의 진단을 받으십시오.
- 보조 배터리는 반드시 12V로 하십시오. 전압이 일치하지 않을 경우, 배터리 파열 및 폭발의 위험이 있습니다.

▶ **점프 케이블의 연결 순서**

배터리가 방전된 경우에는 타차량의 배터리나 보조 배터리를 점프 케이블로 연결하여 시동을 걸 수 있습니다.

점프 스타트는 잘못하면 대단히 위험하므로 전문가에게 의뢰하십시오.

1. 보조 배터리가 12V인지 확인하십시오.
2. 방전된 차량의 모든 전기장치를 끄십시오.
3. 방전 배터리의 양극(+)(1)과 보조 배터리의 양극(+)(2)을 점프 케이블로 연결하십시오.
4. 점프케이블의 (-)측 집게를 보조배터리의 (-) 단자에 연결하고(3), 점프케이블의 또 다른(-)측 집게를 차량의 (-) 충전단자에 연결하십시오(4).

엔진이 시동될 때 움직이는 부품의 근처나 배터리의 단자에 절대 연결하지 마십시오. 또한, 정확한 배터리 극이나 정확한 접지를 제외하고는 점프 케이블을 어떠한 곳에도 닿지 않도록 하고, 연결할 때 배터리에 무리하게 힘을 가하지 마십시오.

5. 타 차량의 배터리에 연결할 경우는 타 차량의 시동을 먼저 걸어 몇 분 기다리십시오.
6. 방전된 차량의 시동을 거십시오.
7. 엔진 시동이 되면 음극(-)에 연결된 점프 케이블을 먼저 분리한 다음, 양극(+)(1)에 연결된 점프 케이블을 분리 하십시오.

※ 배터리 방전 원인이 명백하지 않을 때에는 **자사 직영 서비스센터 또는 서비스협력사에서 점검을 받으십시오.**

■ **밀기 시동**

!	<b>주 의</b>
<b>자동변속기 장착 차량은 밀기 시동을 할 수 없습니다.</b>	

**엔진 오버히트(과열 시)**



오버히트는 기온이 높을 때만 발생하는 것은 아닙니다.

냉각수가 부족할 경우, 한랭시 냉각수 중에 부동액이 들어있지 않을 경우나, 엔진 내부가 동결되어 냉각수가 순환하지 않을 경우에도 오버히트가 발생할 수 있습니다.

냉각수는 순정 부동액과 물을 적정 비율로 혼합하여 사용하십시오.

냉각수의 비율은 너무 높거나 낮아도 냉각 성능이 떨어져 오버히트의 가능성이 있습니다.

냉각수 수온계가 장시간 적색 눈금을 가리키면 엔진 오버히트가 발생되며 엔진의 출력이 떨어지고 엔진이 너무 뜨거워 노킹(Knocking) 현상이 발생합니다.



**알아두기**

**노킹(Knocking) 현상이란?**

작은 해머로 엔진의 실린더 벽을 빠르게 두드리는 듯한 소리가 발생하는 현상.

이럴 경우 다음과 같이 조치하십시오.

1. 비상경고등을 켜고 도로 가장자리로 안전하게 정차하십시오.  
변속레버를 「P」(주차) 위치로 변속한 후에 주차 브레이크를 거십시오.
2. 에어컨을 끄십시오.
3. 냉각수나 뜨거운 증기가 냉각수 탱크에서 흘러나오면, 엔진을 정지시키고 자사 직영 서비스센터 또는 서비스협력사에 연락하십시오.  
냉각수가 흘러나오지 않으면, 엔진이 시동 걸린 상태에서 후드를 열어 엔진 내부에 통풍이 잘 되도록 엔진을 식하십시오. 엔진 시동이 걸릴 때 수온계가 떨어지지 않으면 엔진을 정지시키고 냉각되도록 충분한 시간을 기다리십시오.

4. 엔진을 충분히 냉각시킨 다음, 엔진 냉각수의 양을 점검하여 부족하면 누수 여부를 확인하십시오. (라디에이터 호스의 연결부위, 히터 호스의 연결부위, 워터 펌프 등)  
누수가 되지 않았다면 냉각수를 보충하십시오.  
냉각수 누수, 냉각팬 미회전 또는 워터 펌프 구동 벨트 손상 등이 발생하였다면 운전을 중단하고 자사 직영 서비스센터 또는 서비스협력사의 점검을 받으십시오.



- 냉각수는 부동액과 물을 적정비율로 혼합하여 사용하십시오. 부동액의 비율이 너무 높거나 낮을 경우는 냉각 성능이 떨어져 오버히트의 가능성이 있습니다.  
(7장, 「냉각수 점검」의 혼합비율 참조)
- 엔진 오버히트가 자주 있으면 냉각 장치를 점검 정비 하십시오.



**주 의**

- 냉각수 부족으로 엔진이 과열되었을 때 급하게 차가운 냉각수를 넣으면 엔진에 균열이 생길 수 있으므로 천천히 조금씩 보충하십시오.
- 오버히트가 발생하면 차를 안전하게 정차한 후에 냉각팬이 멈출 때 까지 엔진시동을 끄지 마십시오. 수온이 급상승하여 엔진이 고착될 수 있습니다.

## 경 고

- 후드를 열 때 뜨거운 수증기 또는 물이 뿜어져 나오거나 후드가 뜨거울 수 있으므로 주의하십시오.
-  엔진 작동중 손이나 옷이 냉각팬이나 구동벨트에 닿지 않도록 주의하십시오.
-  엔진과 라디에이터가 뜨거울 때는 라디에이터 캡을 분리하지 마십시오. 엔진과 라디에이터가 과열되었을 때 라디에이터 캡을 열면 냉각수가 분출되어 상해를 입을 수 있습니다.

## 타이어 공기압 감지 시스템(TPMS)

타이어 공기압 감지 시스템(TPMS)은 각 휠에 장착되어있는 센서를 통해 일정기준 이하로 타이어의 공기압이 떨어지면 운전자에게 알려주는 장치입니다.

※ TPMS - Tire Pressure Monitoring System

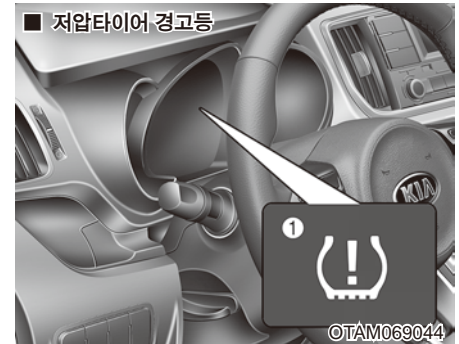

- 저압 타이어 경고등(켜짐 시)/ TPMS 경고등(깜빡인 후 켜짐 시)



■ 저압 타이어를 감지하였을 때

공기압이 현저하게 낮아진 타이어를 감지하였을 때 계기판에 저압 타이어 경고등(!)이 켜집니다. 경고등(!)이 켜지면 즉시 속도를 낮추고, 급커브는 자제하십시오.

자사 직영 서비스센터 또는 서비스협력사에 의뢰하여 타이어의 상태를 점검한 후, 추천공기압에 맞도록 공기압을 조정하십시오.

자사 직영서비스센터 또는 서비스협력사가 너무 멀리 있거나, 공기압을 조정할 수 없는 상태일때는 타이어 임시 수리 장치를 이용하여 수리한 후 자사 직영 서비스센터 또는 서비스협력사에서 점검을 받으십시오.

본 차량의 추천 공기압은 8장, 「타이어 및 휠」의 공기압 제원을 참조하십시오.

 주 의

- 타이어 공기압을 조정할 때에는 타이어가 차가운 상태에서 하십시오. 차가운 타이어는 3시간 이내에 주행한 적이 없거나, 1.6km 이내로 운전한 차의 타이어를 말합니다. 타이어가 차가운 상태가 아닌 상태에서 적정 공기압을 맞출 경우 저압 경고등(!)이 해지 되지 않을 수 있습니다.
- 공기압 보충 시, 공기압 주입장치의 성능 오차로 타이어 저압 경고등(!) 해제 조건을 충족 시키지 못할 수 있습니다. 타이어 내부 공기압이 추천공기압보다 높아지게 되면 저압 경고등(!)은 꺼집니다.
- 적정 공기압으로 맞춰 놓아도 날씨가 추워지면 저압 타이어 경고등(!)이 켜질 수 있습니다. 이는 온도에 비례하여 공기압이 낮아지는 것이므로 TPMS 기능에 이상이 있는 것은 아닙니다. 타이어 상태를 점검한 후 추천공기압에 맞도록 조정하십시오. (계속)

(계속)

- 외기온도가 급격히 올라가거나 내려가는 상태에서 주행할 경우, 타이어 공기압을 사전에 체크하여 추천공기압에 맞게 조정 한 후 운전하십시오.
- 모든 타이어는 추천 공기압이 유지될 수 있도록 정기적으로 점검해야 합니다.

 경 고

- 안전한 주행을 위해, 타이어 공기압 감지 시스템에만 의존하지 마십시오. 정기적으로 타이어 공기압을 점검하십시오.
- 저압 타이어로 계속 운전하면 타이어가 과열되어 파손될 수 있습니다. 또한 타이어 수명, 차량 조작능력, 브레이크 제동력, 연비가 떨어지며, 차체를 불안정하게 할 수 있습니다. 반드시 자사 직영 서비스센터 또는 서비스협력사에 의뢰하여 적정 공기압을 유지하십시오.



(깜빡인 후 켜짐)

OBH068004

■ **타이어 공기압 감지 시스템에 이상이 있을 경우**

타이어 공기압 감지 시스템에 이상이 있을 경우, 계기판에 경고등(!)이 깜빡인 후 켜집니다. 즉시 자사 직영 서비스센터 또는 서비스협력사에 점검을 의뢰하십시오. 1개 이상의 타이어에서 저압이 감지되어 표시된 상태에서 시스템 고장 발생시 저압 경고등(!)은 일정시간 깜빡인 후 켜집니다.

이 경우 타이어 저압 여부에 대한 경보가 불가합니다.

즉시 자사 직영 서비스 센터나 서비스협력사에 점검을 의뢰하십시오.

**주 의**

- 타이어 공기압 감지 시스템의 정상적인 작동을 방해하는 경찰서, 관공서, 방송국, 군부대, 송신탑 근처를 주행할 경우 TPMS 경고등(!)이 켜질 수 있습니다.
- 스노우 체인이 차량에 장착되었을 때에도 타이어 공기압 감지 시스템의 정상적인 작동을 방해하여 TPMS 경고등(!)이 일정시간 깜빡인 후 켜질 수 있습니다.
- 차량에 소비자가 별도 구매한 전장품(노트북, 휴대폰, 충전기, 오디오/내비게이션, 원격시동장치, 무선 통신 장치 등을 장착, 사용할 경우 TPMS 경고등(!)이 일정시간 깜빡인 후 켜질 수 있습니다.
- 타이어 공기압 감지 센서에 이상이 있을 때 타이어 공기압 감지 시스템을 장착한 다른 차량 가까이 주행하면 일시적으로 TPMS 경고등(!)이 켜지지 않을 수 있습니다.

(계속)

(계속)

- 실런트(봉합제)를 사용하여 펑크난 타이어를 수리했을 시, 타이어 공기압 감지 센서와 휠에 묻은 실런트(봉합제)를 제거해야 합니다. 실런트(봉합제)를 제거하지 않으면 TPMS 경고등(!)이 켜질 수 있습니다. 자사 직영서비스센터 또는 서비스협력사에서 점검 및 정비를 받으십시오.

■ 타이어를 교체할 때

각 타이어 휠에는 타이어 공기압 감지 센서가 장착되어 있습니다. 자사 직영서비스센터 또는 서비스협력사에 의뢰하여 타이어 공기압 감지 센서가 장착된 타이어 휠로 교체 하십시오.

타이어 공기압 감지 센서가 장착된 타이어로 교체 후 몇 분간 운전하면 TPMS 경고등(!)은 꺼집니다. 계속해서 TPMS 경고등(!)이 꺼지지 않으면 자사 직영 서비스센터 또는 서비스협력사에 의뢰하십시오.

 주 의

- 타이어 공기압 감지 시스템이 장착된 차량에는 어떠한 타이어 방수제도 사용하지 마십시오. 타이어 공기압 감지 센서가 손상될 수 있습니다.
- 못이나 도로 파편에 의한 갑작스런 타이어 손상은 감지되지 않습니다.
- 타이어 공기압 감지 시스템의 부품을 임의로 조정하거나 교체하지 마십시오. 타이어 공기압 감지 시스템의 정상적인 작동을 방해합니다.
- 정확히 저압 타이어를 감지 하기 위해서는 각 휠에 타이어 공기압 감지 센서가 장착되어 있어야 하며, 그 이외의 위치에 타이어 공기압 감지 센서가 있으면 경고등(!)이 켜질 수 있습니다.
- 타이어를 교체할 때 타이어 공기압 감지 센서가 분실 또는 손상되지 않도록 주의 하십시오.

 경 고

- 외부요인으로 인한 갑작스런 타이어 손상은 즉시 감지되지 않습니다. 차체가 불안정하면 곧바로 가속페달에서 발을 떼고 천천히 안전한 장소로 이동하여 차량을 점검하십시오.
- 타이어 공기압 감지 시스템의 작동을 방해하는 어떠한 개조, 변형도 하지 마십시오.
- 시중에서 판매하는 휠에는 타이어 공기압 감지센서가 없습니다. 안전을 위해 타이어 공기압 감지 센서가 장착된 순정 휠을 사용하십시오.

### 타이어 펑크 시의 조치

#### ■ A타입



#### ■ B타입

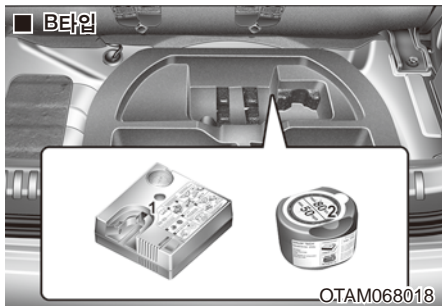

#### ■ 타이어 임시 수리 장치(TMK)

타이어 임시 수리 장치를 사용하기 전 본 설명서를 충분히 숙지하십시오.

1. 컴프레서
2. 실런트(봉합제)

주행중 타이어 펑크시 타이어 임시 수리 장치를 이용하여 수리한 후 자사 직영 서비스센터 또는 서비스협력사에서 점검 받으십시오.

#### ■ A타입



#### ■ B타입

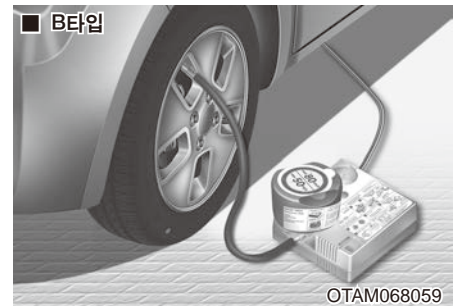

타이어 펑크시 타이어 임시 수리 장치를 사용하십시오.

타이어 임시 수리 장치는 못이나 날카로운 물체로 인한 트레드 부(바닥면) 펑크로 타이어 공기압이 충분하지 않은 경우에만 사용하십시오.

타이어 임시 수리 장치의 실런트(봉합제)는 영구적으로 사용할 수 없고 실런트(봉합제) 한 병당 한 개의 타이어에만 사용하도록 되어있습니다.

**! 주 의**

- 타이어를 적절히 붓합 한 후 최고 80 km/h 이내로 200km내 가까운 자사 직영 서비스 센터 또는 서비스협력사에서 타이어를 교환하십시오.
- 비정상적이고 갑작스런 운전은 반드시 피하고 특히 무거운 짐이 있거나 트레일러 사용 시 더욱 유의하십시오.
- 새 타이어로 교체 시에는 타이어 공기압 감지 센서와 휠에 붙은 실런트(붕합제)를 반드시 제거하십시오. 그렇지 않으면 소음 및 진동이 발생할 수 있고, 타이어 공기압 감지 센서가 손상 될 수 있습니다.
- 당사 순정 실런트를 사용하십시오. 순정 실런트가 아닌 제품을 사용하게 되면 타이어 공기압 감지 센서가 손상 될 수 있습니다.
- 타이어 임시 수리 장치 사용 후에 TPMS 경고등(!!)이 켜지면 당사 직영서비스 센터 또는 서비스 협력사에 타이어 공기압 감지 센서 점검을 의뢰하십시오.

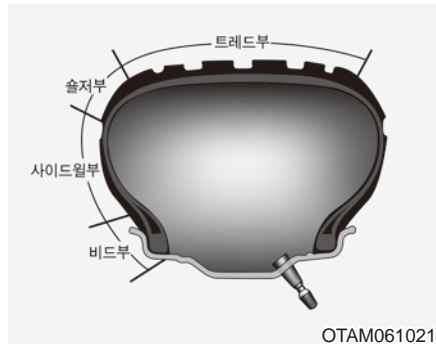

트레드부 : 타이어가 노면과 접촉하는 두꺼운 고무층 부분

**! 경 고**

타이어 임시 수리 장치는 트레드부만 붓합 가능합니다.  
 타이어가 심각하게 손상된 경우에는 타이어 임시 수리 장치를 사용하지 마십시오.  
 타이어 측면 손상은 붓합할 수 없으며 사용 시 심각한 사고를 유발할 수 있으니 유의하고 가까운 자사 직영 서비스센터 또는 서비스 협력사를 이용하십시오.

■ A타입

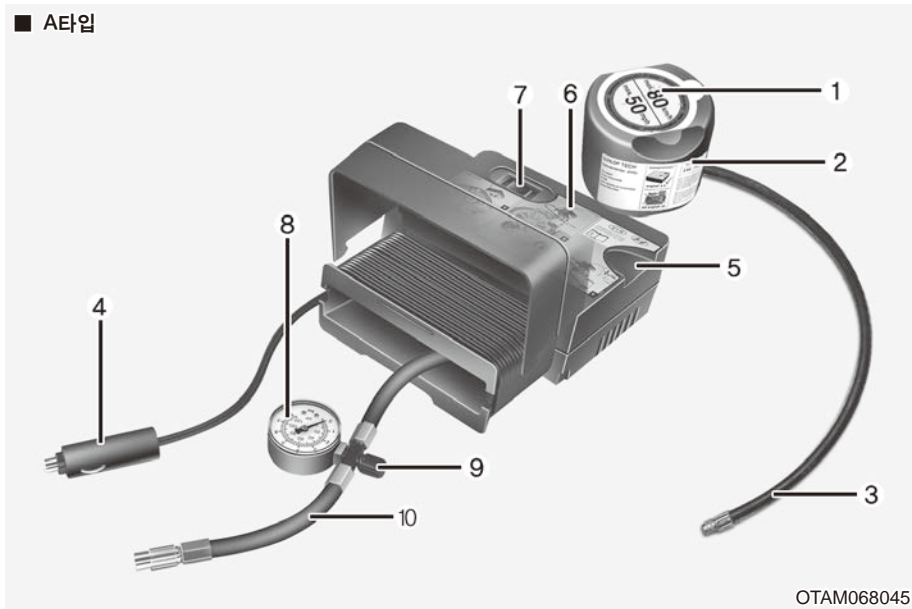

OTAM068045

● 타이어 임시 수리 장치 구성

- |   |  |
|---|--|
| <ol style="list-style-type: none"> <li>1. 속도제한 표시 라벨</li> <li>2. 실런트(봉합제) 및 실런트 용기</li> <li>3. 실런트 주입 호스</li> <li>4. 차량 파워 아웃렛 연결 커넥터 및 케이블</li> <li>5. 실런트 용기 장착부</li> </ol> | <ol style="list-style-type: none"> <li>6. 컴프레서</li> <li>7. ON/OFF 전원 스위치</li> <li>8. 타이어 압력 게이지</li> <li>9. 타이어 압력 조절 스크류 캡</li> <li>10. 실런트 보틀 연결 호스 또는 컴프레서와 타이어의 연결 호스</li> </ol> |
|---|--|

※ 커넥터와 케이블, 연결 호스는 컴프레서에 연결되어 있습니다.

■ B타입

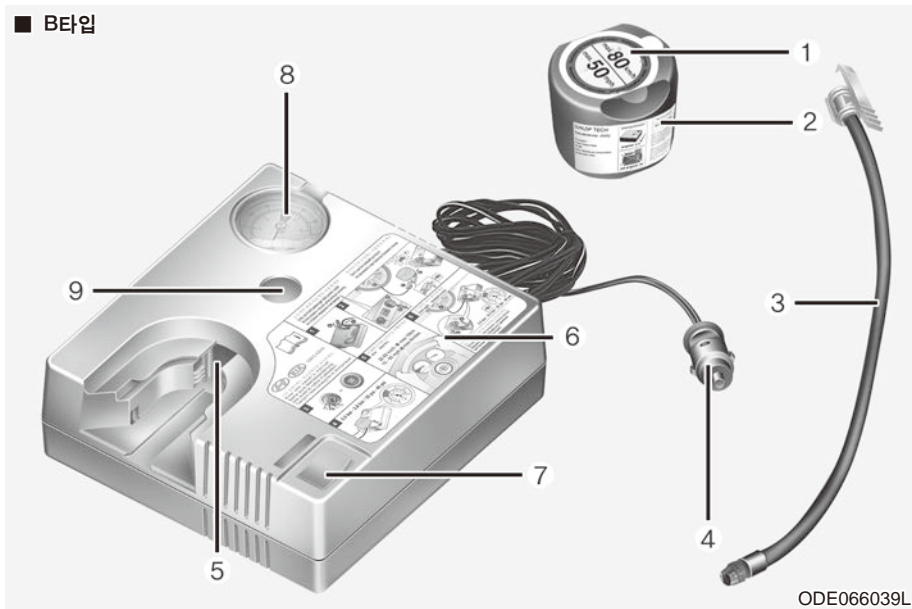

ODE066039L

● 타이어 임시 수리 장치 구성

- |                           |                  |
|---------------------------|------------------|
| 1. 속도제한 표시 라벨             | 6. 컴프레서          |
| 2. 실런트(봉합제) 및 실런트 용기      | 7. ON/OFF 전원 스위치 |
| 3. 실런트 주입 호스              | 8. 타이어 압력 게이지    |
| 4. 차량 파워 아웃렛 연결 커넥터 및 케이블 | 9. 타이어 압력 조절 버튼  |
| 5. 실런트 용기 장착부             |                  |

※ 커넥터와 케이블, 연결 호스는 컴프레서에 연결되어 있습니다.

● 타이어 임시 수리 장치 사용법

 주의

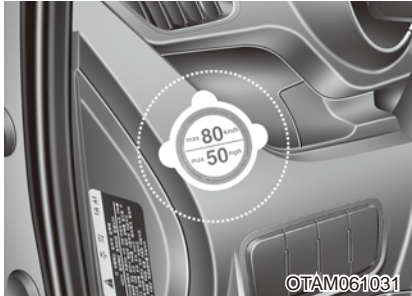

타이어 임시 수리 장치를 사용 전 실린트 보틀에 부착되어 있는 설명서를 주의 깊게 읽으십시오. 실린트 보틀의 속도 제한 표시 라벨을 떼어 내어 잘보이는 장소에 부착하여 차량 운행시 속도를 지켜주십시오.



봉합제 채우기

아래의 진행과정을 엄격히 따르십시오.

1. 실린트 용기를 흔드십시오.

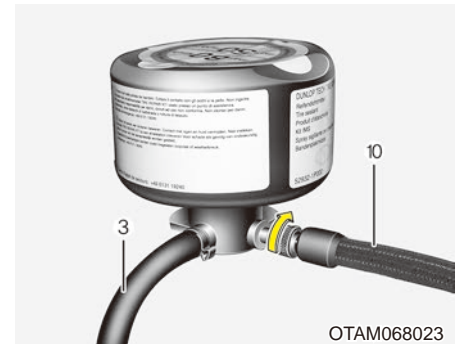

• A타입

2. 임시 수리 장치에 연결된 「컴프레서 연결 호스」(10)를 실린트 용기에 연결하여 고정하십시오.



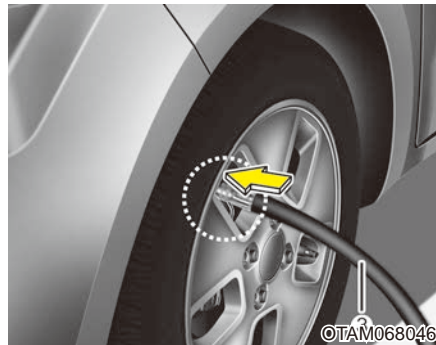
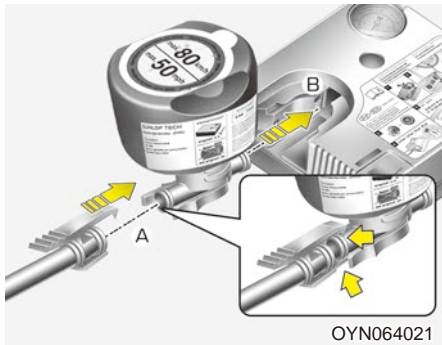

• B타입

2. 실린트 주입 호스를 실린트 용기 연결부 (A)에 연결하십시오.
- 2번 완료 후 실린트 용기를 컴프레서 연결부위(B)에 연결 후 고정시키십시오.

3. 손상된 타이어의 휠 공기 주입구 캡을 풀어 「실린트 주입 호스」(3)를 휠 공기 주입구에 연결하여 고정하십시오.

■ A타입

4. 실린트 (봉합제) 용기를 컴프레서 실린트 용기 장착부(5)에 삽입해 세우십시오.(A타입)
5. 컴프레서 「OFF」 상태, 포지션 「0」 상태를 확인하십시오.

**경 고**

- 어린이 손에 닿지 않도록 보관하십시오.
- 눈에 들어가거나 먹지 않도록 주의하십시오.

**경 고**

밸브가 완전히 연결되지 않은 상태에서 실린트 주입시 역류되어 밸브가 막힐 수 있습니다.

**! 주 의**



OTAM068047

실린트(봉합제) 주입 호스와 타이어 공기주입 밸브가 완전히 연결되지 않은 상태에서 주입 시 실린트가 역류되어 밸브가 막힐 수 있습니다.



OTAM068026

6. 케이블과 커넥터(4)를 이용하여 파워 아웃렛에 연결하십시오.
7. 차량 엔진 시동 스위치 「ON」 하십시오.
8. 실린트 주입을 위해 컴프레서 스위치(7)를 눌러 약 5~7분 정도 작동하여 적정 타이어 공기압(8장, 「타이어 및 휠」 참고)이 되도록 실린트를 주입하십시오. 타이어 공기압은 나중에 다시 확인 및 재조정 하십시오.

**! 경 고**

타이어 공기압이 29psi(200kPa)이하일 경우 차량을 주행하지 마십시오. 타이어의 결함에 의해 사고가 발생할 수 있습니다.

9. 컴프레서를 「OFF」 하십시오.
10. 실린트 보틀 커넥트와 타이어 밸브로부터 호스를 분리하십시오.

사용 후 타이어 임시 수리 장치를 차내 제자리에 두십시오.

**! 경 고**

장비 과열 및 손상을 일으킬 수 있으니 컴프레서를 10분이상 작동하지 마십시오.

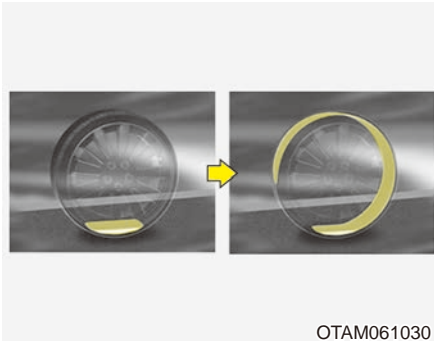

OTAM061030

### 봉합제 분배

타이어에 봉합제가 평평하게 분배되기 위해 봉합제 주입 후 즉시 운행 속도를 20km/h 이상으로 주행거리 7~10km 또는 10분 정도 운행하십시오.

1. 실런트를 타이어에 주입 후 차량을 주행하면 타이어 내부에 실런트가 도포됩니다.
2. 차량 주행 중 진동에 의해 실런트가 펑크 부위에 도포됩니다.
3. 실런트는 진동 및 미세한 타이어의 발열에 의해 펑크부위를 막아 타이어 공기압을 유지합니다.

## ! 주 의

안전을 위해 운행 속도를 80km/h 이상 초과하지 마십시오.

운행 중 이상 진동이나 거친 주행 혹은 소음이 발생할 경우 속도를 줄이고 주의하여 안전한 곳에 주차한 후 견인하여 자사 직영 서비스센터 또는 서비스협력사에서 점검 받으십시오.

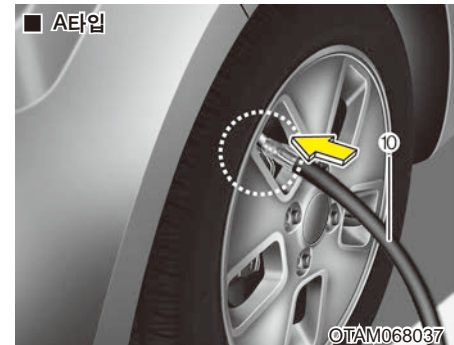

OTAM068037

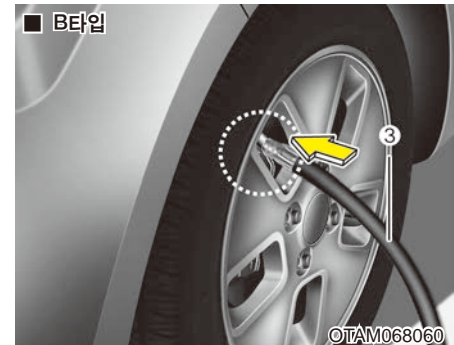

OTAM068060

### 타이어 압력 조절

1. 봉합제 주입 후 약 7~10km 또는 10분 정도 운행 후 안전한 장소에 주차하십시오.

2. - A 타입 : 컴프레서와 타이어 연결 호스 (10)를 타이어 밸브에 바로 연결하십시오.  
 - B 타입 : 컴프레서와 타이어 연결 호스(3)를 타이어 밸브에 바로 연결하십시오.
3. 케이블과 커넥터를 이용해 컴프레서와 차량 파워 아웃렛을 연결하십시오.
4. 타이어 공기압을 규정 공기압(8장, 「타이어 및 휠」참고)으로 조정하십시오.  
 시동 스위치 「ON」 상태에서 아래와 같이 진행하십시오.
  - 타이어 공기압 높이기 : 컴프레서 전원 「ON」, 포지션 「I」로 하여 공기압을 규정 공기압으로 조정하십시오.
  - 타이어 공기압 줄이기 : 타이어 압력 조절 스크류 캡/버튼(9)을 눌러 적정 타이어 공기압으로 조정하십시오.
  - 현재의 타이어 공기압을 알아보기 위해서 잠시 컴프레서 스위치를 「OFF」 하십시오.

주 의

공기압이 일정하게 유지되지 않을 경우 **통합제 배분 후의 운행 조건과 같은 상태로 한번 더 운행하십시오. 이후 다시 타이어 압력 조절 과정을 진행하십시오.**

타이어 임시 수리 장치는 6mm 이상의 타이어 손상에서는 **유용하지 않습니다. 이 경우 자사 직영 서비스센터 또는 서비스 협력사를 이용하십시오.**



경 고

타이어 공기압은 규정 공기압(8장, 「타이어 및 휠」참고)이 되어야 합니다. 그렇지 않을 경우 **운행을 멈추고 자사 직영 서비스센터 또는 서비스 협력사를 이용하거나 견인하십시오.**

● 타이어 임시 수리 장치의 안전한 사용법

- 도로를 피해 안전한 곳에서 타이어 임시 수리 장치를 사용하십시오. 도로 안전을 위해 다른 사람이 알 수 있도록 고장 자동차 정지 표지판(안전삼각대)을 설치 하십시오.
- 견고하고 평탄한 곳에서 사용하고 차량이 움직이지 않도록 유의하십시오. 주차 브레이크를 작동시키십시오.
- 타이어 임시 수리 장치를 항상 지정 차량에만 사용하고 자전거와 오토바이 혹은 다른 타입의 타이어에는 사용하지 마십시오.
- 못이나 나사와 같은 날카로운 물질이 타이어에 박혔을 경우 임의로 제거하지 마십시오. 분리 시 타이어 안으로 들어갈 수 있으니 그대로 둔 후 가까운 자사 직영 서비스센터 또는 서비스협력사에서 점검 의뢰 하십시오.
- 타이어 임시 수리 장치를 사용하기전 통합제 위의 설명서를 반드시 숙지 하십시오.
- 시동 상태에서 사용하십시오. 그렇지 않으면 컴프레서 작동 시 차량 배터리 전원 사용으로 배터리가 방전될 수 있습니다.
- 타이어 임시 수리 장치 사용 중 타이어 임시 수리 장치만 놓아둔 채 떠나지 마십시오.

- 컴프레서를 최대 10분이상 작동하지 마십시오. 과열될 수 있습니다.
- 주변 기온이 -30°C이하일 때는 사용하지 마십시오.
- 봉합제는 표기되어 있는 유효기간 이후에는 사용하지 마십시오. 별도 구입 후 사용하십시오.
- 어린이를 피해 보관하십시오.

 **주 의**

비순정 타이어 임시 수리 장치(실런트(봉합제) 포함)를 사용하지 마십시오. 비순정 실런트(봉합제)가 타이어 공기압 감지 센서 고장을 유발할 수 있습니다.

 **주 의**

실런트(봉합제)를 사용하여 펑크난 타이어를 수리 했을 시, 타이어 공기압 감지 센서와 휠에 묻은 실런트(봉합제)를 제거해야 합니다. 자사 직영 서비스센터 또는 서비스협력사에서 점검 및 정비를 받으십시오.

봉합제와 예비 부품은 자사 직영 서비스센터 또는 서비스 협력사를 통해 이용할 수 있습니다. 사용 후 폐기시에는 적절하게 처리하십시오. (봉합제 빈 통은 가정에서 처리할수 있고 봉합제 잔여물은 자사 직영 서비스센터 또는 서비스 협력사를 이용하십시오.)

● 테크니컬 데이터(A타입)

시스템 전압 : DC 12 V  
 작동 전압 : DC 10 - 15 V  
 암페어수 등급 : max. 15 A  
 사용적합한 온도 : -30 ~ +70°C  
 최대 작동 압력 : 6 bar (87 psi)

크기  
 압축기 : 170 x 150 x 60 mm  
 실런트 병 : Ø 85 x 77 mm  
 압축기 용량 : 180W  
 실런트 용량 : 200 mL

● 테크니컬 데이터(B타입)

시스템 전압 : DC 12 V  
 작동 전압 : DC 10 - 15 V  
 암페어수 등급 : max.10A ± 1A  
 사용적합한 온도 : -30 ~ +70°C  
 최대 작동 압력 : 6 bar (87 psi)

크기  
 압축기 : 161 x 150 x 55.8  
 실런트 병 : Ø85 x 81  
 압축기 용량 : 120W  
 실런트 용량 : 200 mL

차량 견인

상차 견인 타입

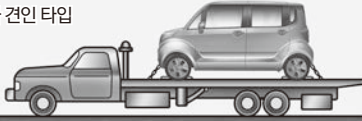

타이어 구속 견인 타입



돌리



돌리

OTAM068048

■ 견인 트럭으로 견인 시

만일 견인이 필요하다면 되도록 자사 직영 서비스 센터 또는 서비스협력사 또는 견인 전문 업체를 이용하십시오.

견인하는 가장 좋은 방법은 견인차량을 이용하여 차량 전체를 들어올리는 상차 견인으로 견인하는 것이며, 만약 두 바퀴를 이용하여 견인 시에는 구동되는 바퀴인 앞바퀴를 들어 올려 타이어 구속 방식으로 견인할 수도 있습니다.

견인되기 전에 주차 브레이크를 해제하고 변속레버를 중립(N) 위치에 놓으십시오.

⚠ 주 의

- 서스펜션 구속 방식으로 견인하면 범퍼와 하부 부품이 손상될 수 있습니다.

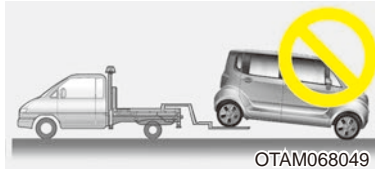

OTAM068049

- 구동되는 앞바퀴를 땅에 대고 차량 뒷부분을 들어올려 견인하면 변속장치가 손상될 수 있습니다.



OTAM068050

- 견인할 때 범퍼 및 하부부품 손상에 주의하십시오.

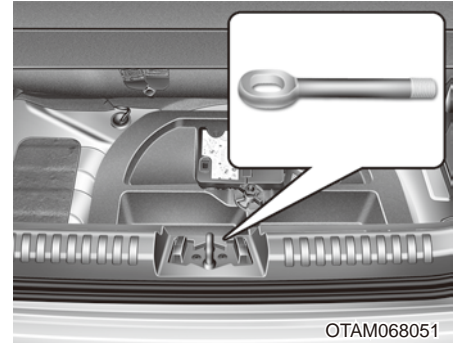

OTAM068051

■ 탈부착 견인 후크(앞)

1. 공구 박스내에 있는 견인 후크를 준비 하십시오.

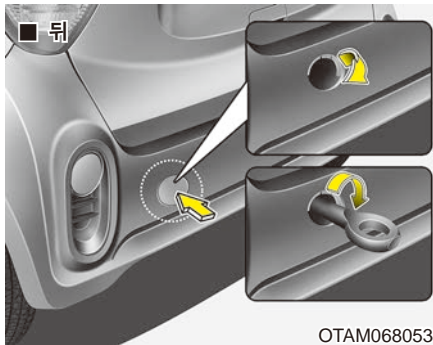
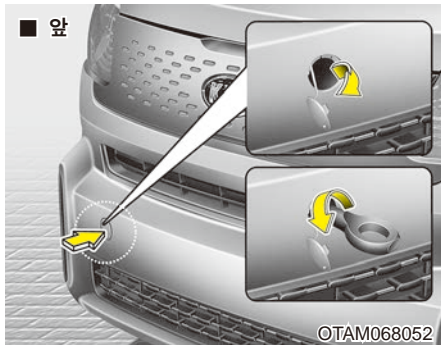

**! 주의**

가능한 직영서비스센터 혹은 견인전문업체 견인트럭을 사용할 것을 권장합니다.  
견인트럭 사용이 불가하여, 견인 후크 사용 시 매뉴얼을 준수하여 사용하십시오. 그렇지 않을 경우, 차량 및 관련 부품이 파손될 수 있습니다.

**! 주의**

견인 후크를 정확히 체결하지 않을 경우 차체 손상 및 관련 부품의 변형이 발생할 수 있습니다.

**! 경고**

견인 후크를 정확히 체결하십시오. 견인 시 자동차 견인력에 의해 견인 후크 등이 튕겨나가 심각한 부상이나 사고가 발생할 수 있습니다.

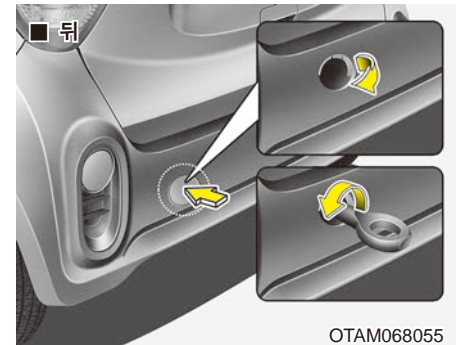

■ 견인차가 아닌 일반차량으로의 견인시

1. 견인 후크에 로프를 단단히 고정 시키십시오.

2. 범퍼의 홀 커버 아래쪽을 눌러 분리하십시오.
3. 견인 후크를 홀에 넣어 오른쪽으로 끝까지 돌려 체결하십시오.
4. 분리해 체결의 역순으로 하십시오.

**주 의**

차량 다른 부위에 연결하여 견인 할 경우 차체손상 및 변형의 우려가 있으므로 반드시 차량후방의 견인 후크에 연결하십시오.

**경 고**

- 견인 후크는 일시적인 짧은 거리를 견인할 때 사용하고자 하는 것으로 상시 견인의 목적은 없습니다. 용도 이외로 사용할 경우 사고의 우려가 있습니다.
- 견인을 할 때에는 매우 주의하십시오. 비상용 견인 고리와 견인 로프 또는 체인에 과도한 하중을 줄 수 있는 갑작스러운 출발이나 난폭한 운행을 피하십시오. 견인 고리와 견인 로프 또는 체인이 파손되어 심하게 다치거나 차량이 손상될 수 있습니다.
- 출발 및 주행 시 견인 로프 또는 체인을 팽팽하게 유지한 상태로 서서히 점진적으로 가속 및 감속하십시오. 견인 고리 및 차량이 파손될 수 있습니다.

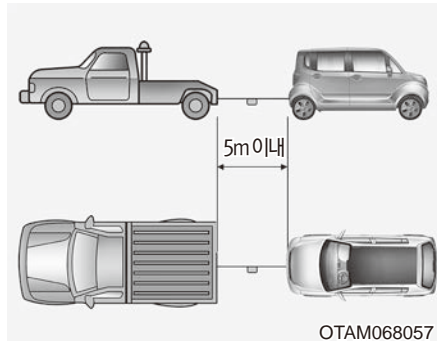
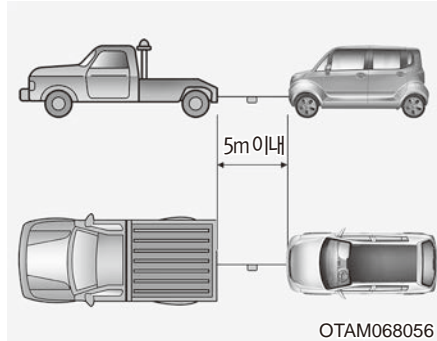

2. 로프는 5m 이내로 하고 중앙에 흰천(약 30cm 너비)을 묶어 식별이 가능하도록 하십시오.
3. 변속 레버를 「N」(중립) 위치에 놓으십시오.
4. 스티어링 휠이 잠기지 않도록 시동을 「ACC」 위치에 놓으십시오.
5. 주차 브레이크를 해제하십시오.
6. 견인 중에는 로프가 느슨해지지 않도록 하고, 강한 충격이나 횡방향으로의 힘이 가해지지 않도록 주의하십시오.
7. 견인할 때 운전자 상호간에 연락을 하면서 스티어링 휠을 잡고 견인차량과 같은 방향으로 조향을 하십시오.

견인 시 피 견인 차량의 운전자는 조향 및 브레이크 조작을 위해 반드시 탑승해야 합니다. 운전자 외 인원은 탑승하지 마십시오.



※ 견인 시유의 사항

- 바퀴가 진흙 모래 또는 도랑 등 차량 자체의 힘으로 빠져 나올 수 없는 상태에 있을 때 절대 임의로 견인하지 마십시오.
- 견인하는 차량보다 무거운 차량의 견인은 피하십시오.
- 브레이크 제동 성능이 평소보다 약하기 때문에 제동시에는 브레이크 페달을 평소보다 세게 밟으십시오.
- 파워 스티어링 휠 장착 차량의 경우 평소보다 스티어링 휠 조작이 원활하지 않기 때문에 평소보다 강하게 조작하십시오.
- 긴 경사길을 내려올 때는 브레이크가 과열되어 제동 성능이 떨어질 우려가 있으므로 자주 차량을 정지하여 브레이크 온도를 식하십시오.
- 20km 이내의 거리를 전진 방향으로만 25km/h 이하의 속도로 견인하십시오.
- 위급시 짧은 거리(견인속도 : 15km/h 이내, 견인거리 1.5km 이내)를 제외하고는 일반차량으로의 견인을 하지 마십시오. 변속기가 파손될 수 있습니다.

 <b>주 의</b>
<p>자동변속기 차량은 자동변속기 오일이 누유가 없을때만 일반 차량으로의 견인이 가능합니다. 오일 누유가 없는지 확인하십시오. 오일 누유가 발생한 상태에서 일반차량으로의 견인은 변속기가 파손될 수 있습니다.</p>

 <b>경 고</b>
<ul style="list-style-type: none"> <li>• 견인이 잘 이루어지지 않는다면 무리하게 견인을 계속하려고 하지 마시고 자사 직영 서비스센터 또는 서비스협력사 또는 견인 전문 업체를 이용하십시오.</li> <li>• 가능한 차량 앞쪽으로 똑바로 향하여 견인하십시오.</li> <li>• 견인할 때 차량으로부터 멀리 떨어져 계십시오.</li> <li>• 바퀴가 진흙, 모래 또는 차량 자체의 힘으로는 빠져 나올 수 없는 상태일 경우 비상 견인 고리를 이용하여 차량을 견인하지 마십시오. 견인 고리에 과도한 하중이 가해져 견인 고리, 로프 또는 체인이 파손되어 심각한 차량 손상이나 부상이 발생 할 수 있습니다. 자사 직영 서비스센터 또는 서비스협력사 또는 견인 전문 업체에 의뢰하십시오.</li> </ul>

### 사고 및 차량 화재 시 응급조치

#### ■ 사고 발생 시

사고 발생 시 인명 안전을 고려해 다음 조치를 취하십시오.

1. 후속 사고를 방지하기 위해 다른 차량에 방해가 되지 않는 안전한 장소(도로 옆, 공터 등)에 차를 세우십시오.
2. 부상자가 발생했을 경우 응급처치를 하고 경찰서 및 119에 연락하여 도움을 요청하십시오.
3. 경찰관 및 119 구급대원 등이 도착한 후에는 지시에 따르십시오.
4. 경미한 사고라도 반드시 의사의 진단을 받으십시오.

#### ! 경고

사고가 발생했을 때는 사고차로부터 연료가 유출될 수 있습니다. 이때는 인화, 폭발 등을 방지하기 위해 엔진을 정지 시키고 현장에서는 담뱃불 등의 화기를 멀리하십시오.

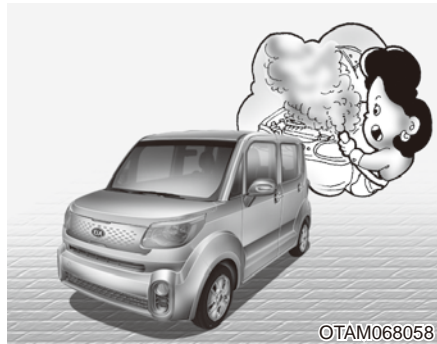

#### ■ 차량 화재 시

즉시 안전한 장소에 정차하여 엔진을 정지 시킨 후 소화기 등으로 진화하십시오. 진화 등의 응급 조치를 할 수 없는 상황이라면 사람들의 접근을 막고 소방서 및 경찰서에 연락하여 필요한 조치를 취하십시오.

안전을 위해 항상 소화기를 차 안에 비치하십시오. 소화기는 인근 소방기구 판매업소에서 구매할 수 있습니다.

※ 평상시에 소화기의 장착 위치 및 사용법을 미리 확인하여 화재 발생시 신속한 조치를 취하십시오. 소화기가 최적의 성능을 발휘할 수 있도록 관리 요령에 따라 정기적으로 점검하십시오. 소화기 관리 요령 및 주의 사항은 소화기에 부착된 안내문을 참고하십시오.

#### ※ 소화기 사용방법

1. 바람을 등지고 안전핀을 제거하십시오.
2. 노즐을 화재의 근원으로 향하게 하십시오.
3. 레버를 움켜 쥐고 빗자루로 쓸듯이 방사하십시오.

**폭설 시 행동요령**

- 라디오를 항상 청취하고 고속도로 안내전화 1588-2504를 이용하십시오.
- 눈길에서는 감속운전을 하십시오.
- 차량방치 및 갓길 주차는 제설작업에 지장을 초래하니 삼가하십시오.
- 부득이 벗어날 때는 연락처를 반드시 남겨 두십시오.
- 차간 안전거리를 확보하고 브레이크 사용을 자제하십시오.
- 수시로 차량 주변의 눈을 치워 배기관(머플러)이 막히지 않도록 하십시오.

**※ 고속도로 안내전화 및 권역별 라디오 주파수 안내**

- 고속도로 안내전화 : 1588-2504
- 고속도로 긴급 제보 전화 : 080-701-0404
- 재난 시 라디오 주파수

구분		서울	대전	대구	부산	광주	군산	원주	강릉
KBS	표준	97.3	94.7	101.3	103.7	90.5	96.9	97.1	98.9
MBC	F4U	91.9	97.5	95.3	88.9	91.5	99.1	98.9	94.3
	표준FM	95.9	92.5	96.5	95.9	93.9	94.3	92.7	96.3
SBS (지역민방)		107.7	95.7	99.3	99.9	101.1	90.1	105.1	106.1
교통방송		95.1	102.9	103.9	94.9	97.3	102.5	105.9	105.5

[NSC(국가안전보장회의) 권장 대국민 행동 요령]